

Laiduntie 6.0 / 5.5 m
 Purotie 6.0 / 5.5 m
 Niittytie 6.0 / 5.5 m

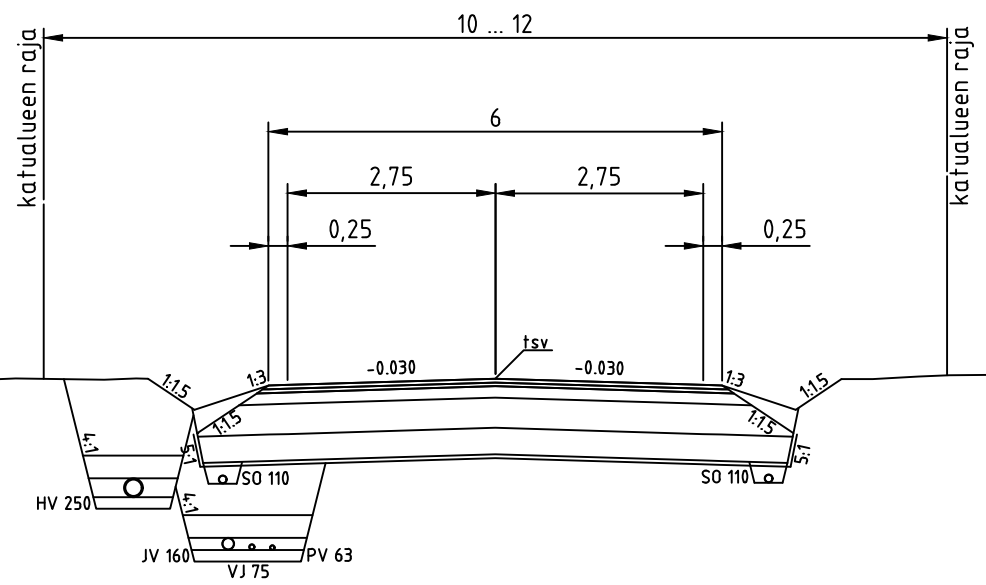

KATULUOKKA 5 (TONTTIKATU)

KULUTUSKERROS AB 16	50 mm
TASAUSKERROS M 0/32	50 mm
KANTAVA KERROS M 0/56	150 mm
JAKAVA KERROS M 0/56...0/90	400 mm
SUODATINKERROS Hk	350 mm
SUODATINKANGAS N3	
YHTEENSÄ	1000 mm

PP 1 2.5 / 2.0 m
 PP 2 2.5 / 2.0 m
 PP 3 2.5 / 2.0 m

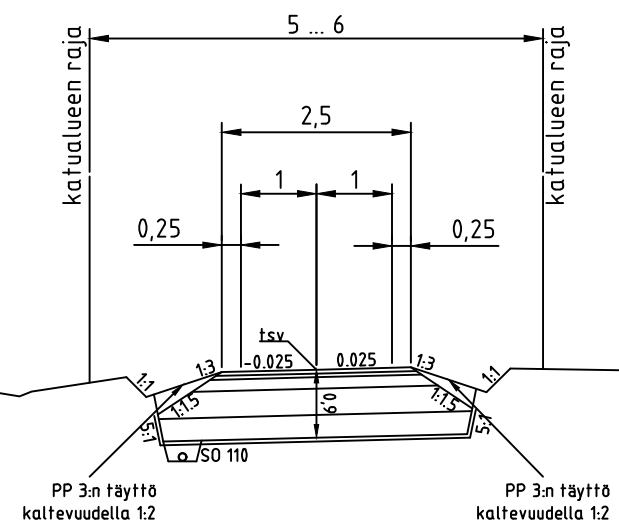

KATULUOKKA 6 (KEVYEN LIIKENTEN VÄYLÄ)

KULUTUSKERROS AB 11	50 mm
TASAUSKERROS M 0/32	50 mm
KANTAVA KERROS M 0/56	150 mm
JAKAVA KERROS M 0/56...0/90	350 mm
SUODATINKERROS Hk	300 mm
SUODATINKANGAS N3	
YHTEENSÄ	900 mm

Kadun kallistuksen suunta voi vaihdella kaduittain.
 Vesihuollon ja huleveden sijainti voi vaihdella kaduittain.
 Painanteiden syvyydet vaihtelevat.
 Pituus- ja poikkisuuntaiset siirtymäkiilat rakennetyyppien välillä InfraRYL 21510.3.2 mukaisesti

Korkeusjärjestelmä	N60	Koordinaattijärjestelmä	KKJ2
TYÖ	Pormainen, Pornaisten kunta Laidunalueen kunnallistekniikka		
PIIRUSTUS	Katu- ja rakennussuunnitelma Rakenteellinen tyyppipoikkileikkaus		
 Maveplan Oy Minna Canthin katu 25 (PL 1096) 70111 Kuopio puh.017 288 8130	TUTK.	PIIRT. TuT	MITTAK. 1:100
	SUUNN. TuT		PVM. 30.6.2020
	TARK. SaP		PIIR. NRO
	HYV. Anl		30031//TPL